

Copying of this document, and giving it to others and reuse or communication of the contents thereof, are forbidden without express authority. Offenders are liable to the payment of damages. All rights are reserved in the event of the grant of a patent or the registration of a utility model or design.

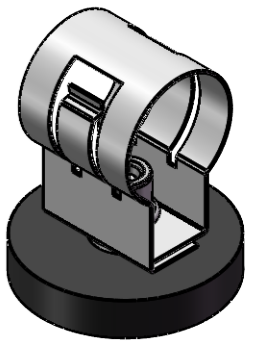

M1:1

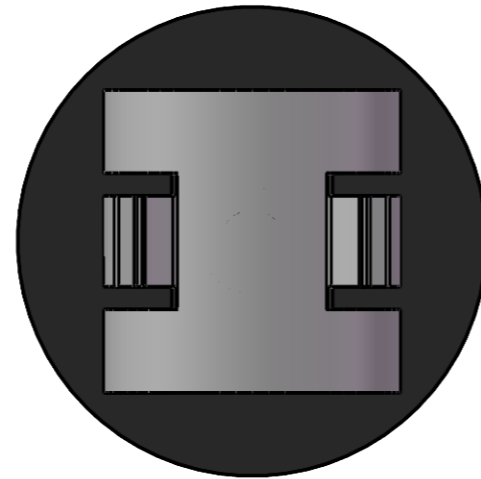
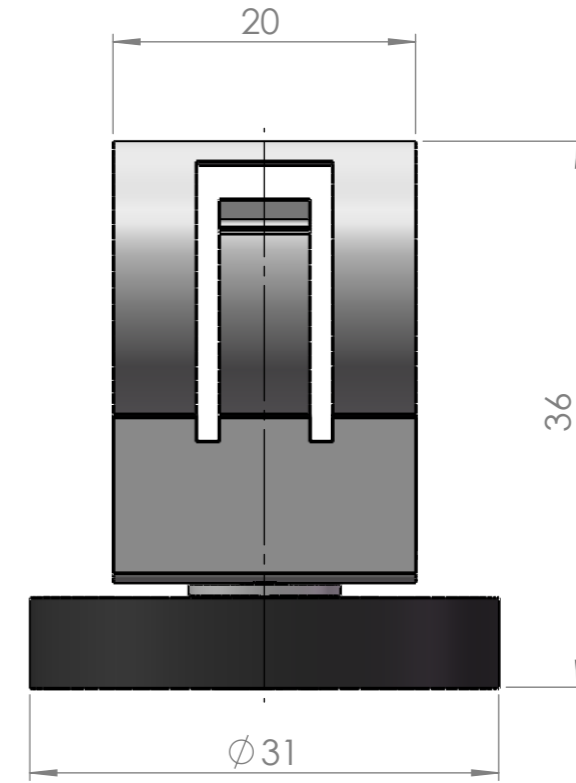
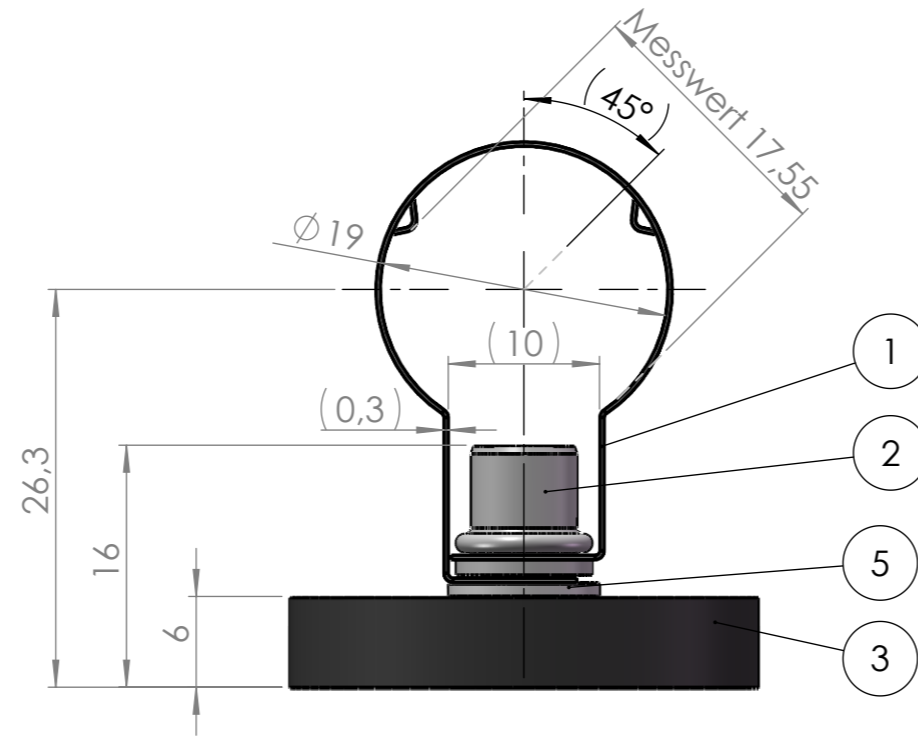

Weitergabewie vervielfältigung dieser Unterlage. Verwertung und Mitteilung ihres Inhalts nicht gestattet, soweit nicht ausdrücklich zugestanden. Zuwiderhandlungen verpflichten zu Schadenersatz. Alle Rechte für den Fall der Patentierung oder Gebrauchsmuster-Eintragung vorbehalten.

Pos.	Stück	Artikelnummer	Benennung 1	Haltekraft
1	1	350-003-216	Federblech	
2	1	202-530-058	Blindnietmutter M5 Zn	
3	1	213-720-042	Magnet in Gummi Ø31x6 mm M5	89 N
4	1	201-520-017	Gewindestift M5x14 DIN 913 INOX	
5	1	201-020-035	Scheibe-Stahl Ø5,3x10x1 mm Zn	

	FKB GmbH Wehrstrasse 15/27 78727 Oberndorf a.N.		Allgemeintoleranz/ General tolerance DIN ISO 2768-mK		Maßstab / Scale: 2:1	Gewicht / Weight: 0,0424 kg
	Datum/Date	Name	Werkstoff / Material: Rohm./Halbzeug/ Raw			
Erstell/ created	20-02-11	GH	Benennung / Name Blech mit Blindnietmutter M5			
Gepr./ checked	25-06-02	FKB	Zeichnungsnummer / Drawing number:			
Norm.	Artikelnummer/ Article number: 400-000-977		Status Freigegeben	Blatt/Sheet von/of 1 1		
Index	Änderungstext / change text	Datum/date	Name	Produktgruppe/ Product group:	Ers. f./sub for:	Ers. d./repl by